

～ 働き方改革を支援するクラウドERP ～



『Focus U 顧客管理 for 商魂』 サービスご案内資料



キャップクラウド株式会社

CI事業部ソリューション営業グループ

※本資料には開発中の内容が含まれます。

はじめに

「必要な情報を、必要なときに、必要な人へ」

時間・場所・デバイスにしばられずに仕事ができる、
そのために必要なツールをクラウドサービスで提供します。

蓄積した業務情報は、一番必要なタイミングで、
それを必要とする人に届けることで活用価値は最大になります。
活用価値最大化のために、いつでも、どんな場所からでも、
あらゆる端末から情報にアクセスできる、
そのクラウドサービス環境をご提供いたします。

必要な情報とは、全社画一的なものではなく、個人個人にとって
最適に“パーソナライズ”されたものですので、
組織内部だけの活用ではなく、オープンにすることで、
より正確でスピードのある業務処理が可能になります。

「Focus U」は業務情報を活用するためのひとつひとつの
クラウドサービスを相互に連携する、選択型のERPパッケージです。

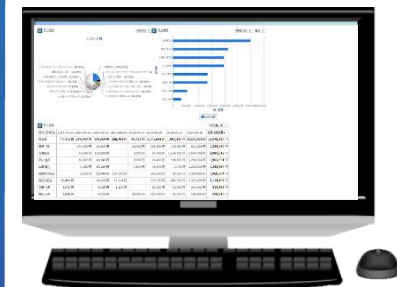
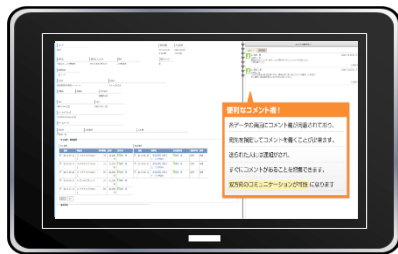

「Focus U」シリーズとは

＜特長＞ 導入から運用まで3つの特長

1

選択型のクラウド型パッケージ (プラットフォームはkintone)

ご利用部門、業務に合わせてパッケージを選択ください。
短期間で導入、すぐに運用開始できます。
またプラットフォームにkintoneを利用しているため、
自社で自由にカスタマイズが可能です。

2

高いシステム拡張性 (WindowsソフトやCTIと連携できる)

弥生販売、商魂などの販売管理ソフトと自動連携でき、
社内全体でデータを共有、活用するクラウド環境を準備できます。
CTI連携による予約受付や問い合わせ受付などの顧客管理を
大きな投資なく始められます。

3

データの収集・活用・共有 (案件状態別一覧、顧客別売上グラフ)

顧客に紐付く様々なデータ（案件、商談履歴、販売情報、請求）の
分析や社内外の関係者で“見える化”。
データの一元管理と活用、共有を実現します。

＜基本機能＞ 蓄積したデータを活用するための基本機能

データの集計・グラフ

データのクロス集計や、
円グラフや棒グラフ、折れ線グラフなどにより、
蓄積したデータを可視化します。

ワークフロー

積や経費、外注などについて、申請から承認までのワークフローを
組むことができます。

掲示板

社内イベントや予定、また売上経過グラフなど、社内に周知したい内容を
ポータル画面に掲載することができ、いわばグループウェアの掲示板のように
利用することができます。

コメント通知

レコードに対してコメントを入力し、社内関係者に通知ができます。
チャットでのやりとりをするように履歴を
残しておくことができます。

権限設定

データの作成、閲覧、変更、削除の権限を
ユーザーごと、組織単位で設定することが可能です。

データの項目追加・修正

管理するデータの項目を新規に追加したり、
既にある項目を自由自在に修正することができます。

特長：連携による高いシステム拡張性

Focus Uと他ソリューションを連携できるため、高い拡張性があります。
段階的な拡張や利用部門の拡大など臨機応変に対応することが可能です。

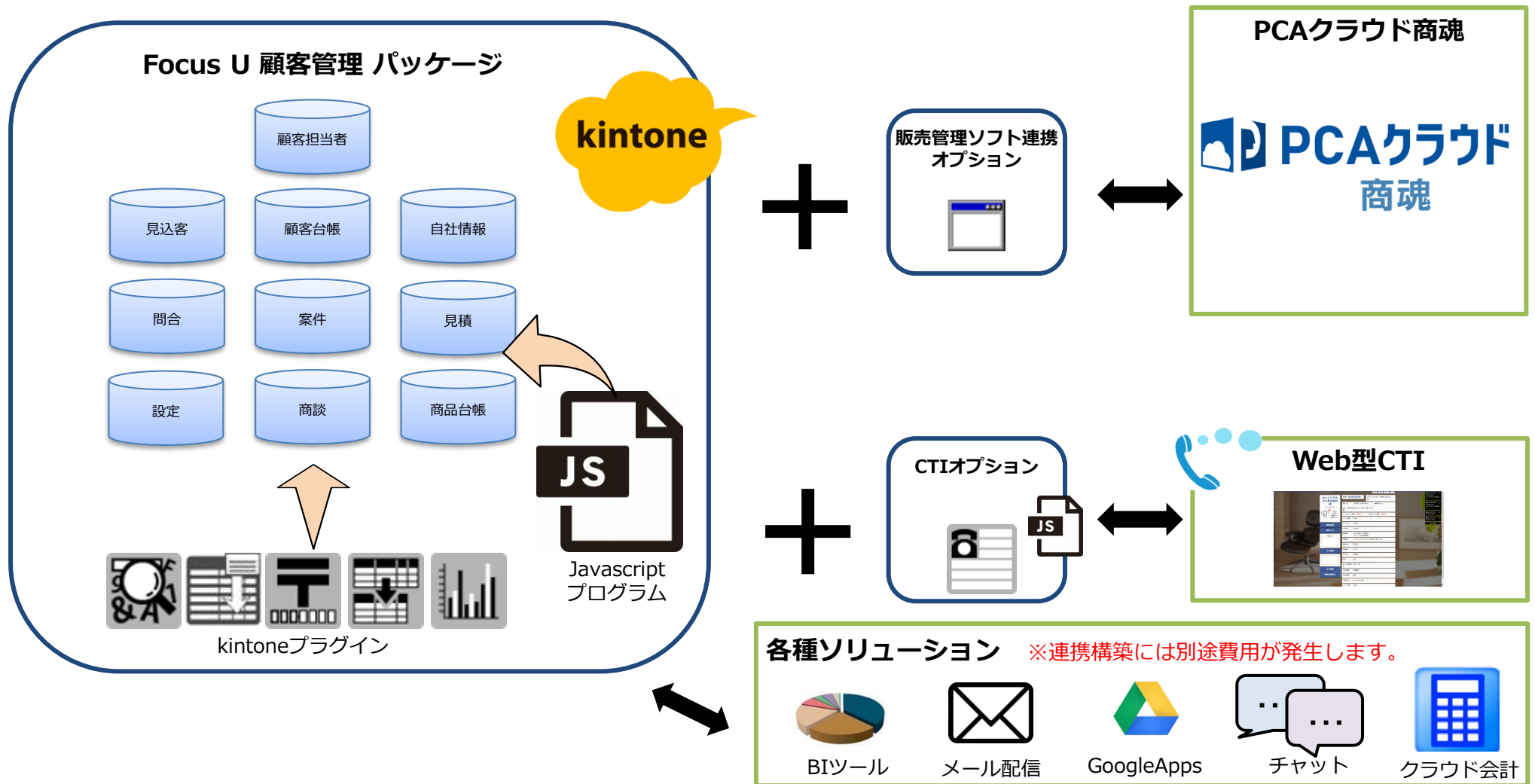

「Focus U 顧客管理 for 商魂」 サービス内容

基本 : 必ずご契約が必要です。(※別途kintoneスタンダードコース ライセンスが必要です。)

オプション : 任意で選択いただけるオプションです。契約は1年単位となります。

	初年度/次年度	製品名	機能	概要	アプリ
基本	初年度	Focus U 顧客管理 for 商魂 【初年度】	顧客管理、商品マスタ 案件管理・商談管理 問合管理	顧客情報管理、商品情報の管理 案件/商談の履歴管理 問合の履歴管理	顧客台帳、商品台帳 案件、商談 問合
			販売管理ソフト連携 見積管理 受注管理 売上管理	商魂とkintoneとの連携設定 見積伝票の登録、履歴管理 受注伝票の登録、履歴管理 売上传票の登録、履歴管理	認証(機能) 見積入力 受注入力 売上入力
			年間保守利用料	年間保守サポート (プリペイド)	—
	次年度	Focus U 顧客管理 for 商魂 【更新】	初年度の導入機能	初期導入と同内容でのサービス保守利用料	—
オプション	初年度	CTI連携オプション for PCA 【初年度】	CTI連携機能	CTI導入初期費用および利用料	顧客台帳、問合の各アプリと 連携
	次年度	CTI利用料 for PCA 【更新】	CTI連携機能【更新】	CTI継続利用料	顧客台帳、問合の各アプリと 連携
	初年度	帳票出力オプション【初年度】 30枚コース/200枚コース	PDF帳票出力機能	選択コースにより、1回の出力枚数上限が30枚か200 枚。見積書、納品書、請求書の定型フォームをご用意。 (自社用のフォームカスタマイズは別途費用発生)	見積入力、売上入力
	次年度	帳票出力オプション【更新】 30枚コース/200枚コース	PDF帳票出力機能	帳票出力の継続利用	見積入力、売上入力
	随時	ユースウェア3回パック for PCA	訪問サポート 3h/回×3回 のバック	<ul style="list-style-type: none"> 操作方法、基本機能の説明 基本機能の設定方法説明、支援 	—
	随時	ユースウェア1回パック for PCA	訪問サポート 3h/回×1回 のバック	<ul style="list-style-type: none"> 操作方法、基本機能の説明 基本機能の設定方法説明、支援 	—

サービス利用イメージ

クラウド上にデータを集約管理し、部門横断的に利用することができるので、業務効率化と情報共有化が促進されます。

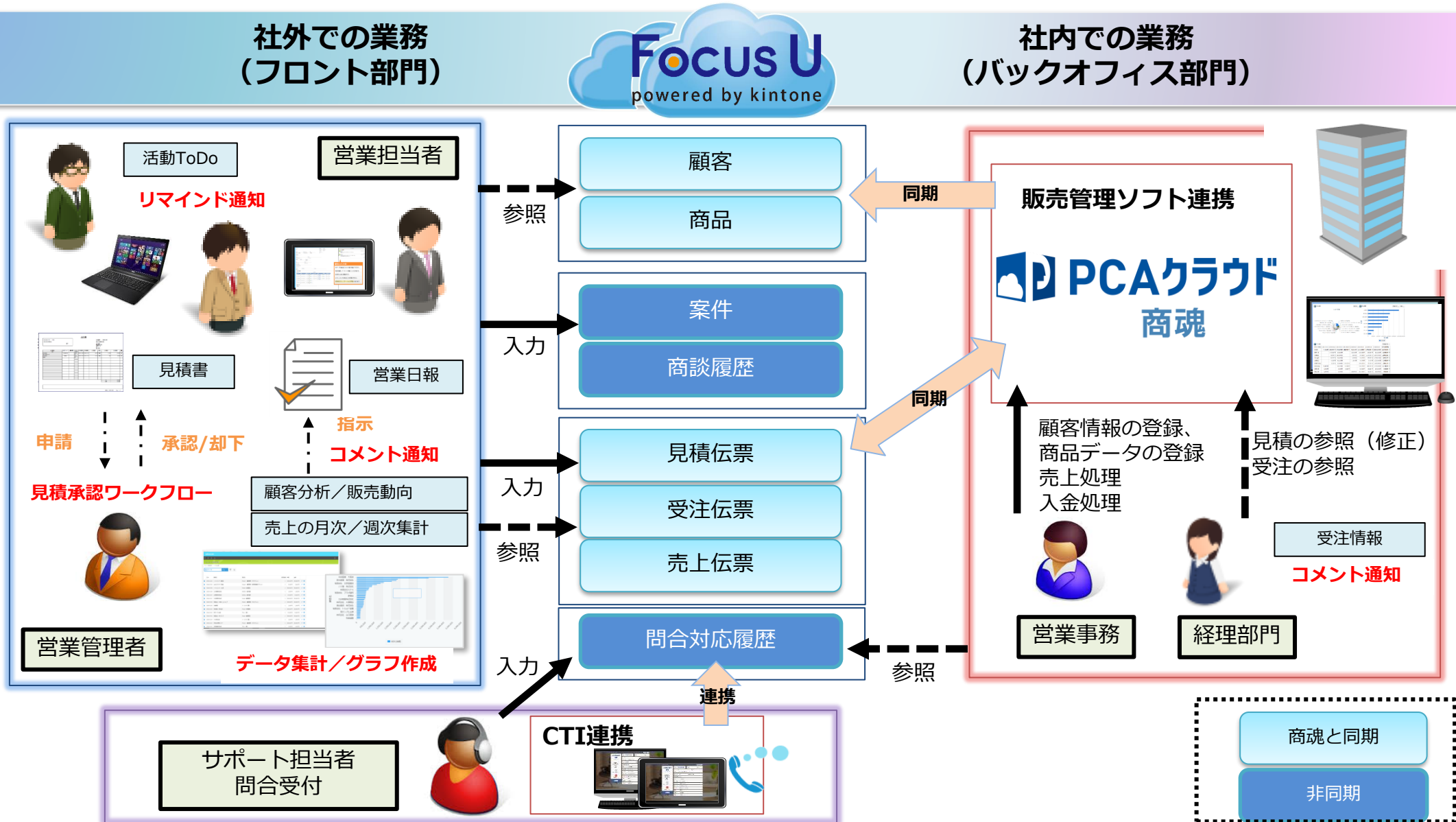

アプリ構成

データ構成と同期の流れ

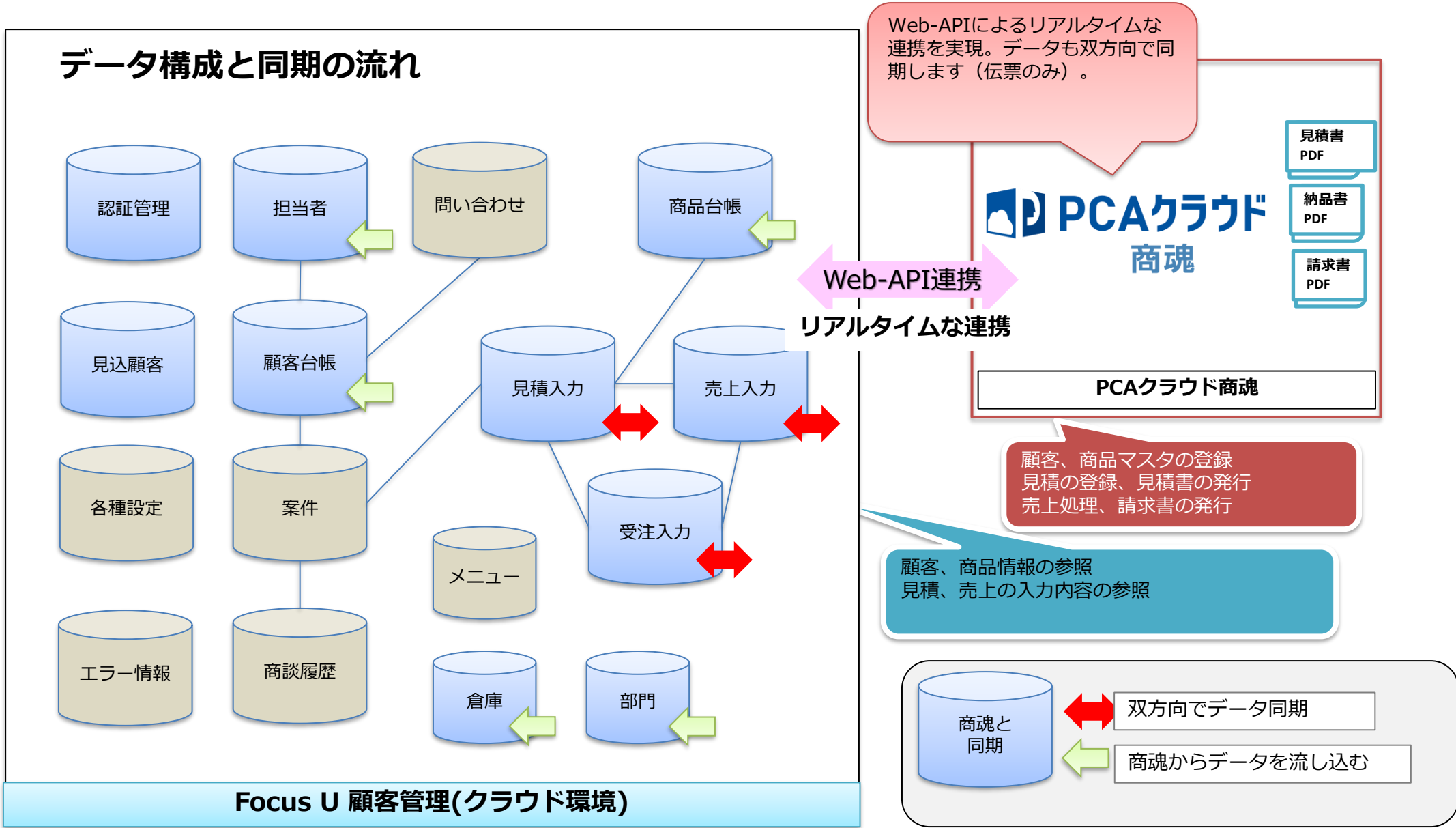

データの同期について

【連携方法】 Web-APIで連携しリアルタイムにデータを同期します。

【連携のタイミング】 Focus U の顧客台帳を開くとデータを同期します。

【同時接続数】 Focus U と商魂の1接続について、PCAクラウド1CALを専有します。

(PCAクラウド商魂)

入カシステム名	商魂から			Focus Uから		
	対象データ	マスタ/伝票	アクション	データ格納先 アプリ名	アプリ名	アクション
得意先データ	得意先	新規/修正	顧客台帳	—	—	—
商品データ	商品	新規/修正	商品台帳	—	—	—
担当者データ	担当者	新規/修正	納入先	—	—	—
プロジェクトデータ	プロジェクト	新規/修正	プロジェクト管理	—	—	—
見積データ	見積伝票	新規/修正	見積入力	見積入力	新規/修正	見積伝票
受注データ	受注伝票	新規/修正	受注入力	受注入力	新規/修正	受注伝票
売上データ	売上傳票	新規/修正	売上入力	売上入力	新規/修正	売上傳票
倉庫	倉庫	新規/修正	倉庫	—	—	—
部門	部門	新規/修正	部門	—	—	—

メニュー画面について

PCAクラウド商魂との認証のほか、各アプリを開くメニュー画面です。

The screenshot shows the Kintone interface with the menu open. The menu is organized into four columns:

- ① 商魂連携関連 (Business Collaboration Related):** Includes buttons for 認証 (Authentication), 差分データ取得 (Differential Data Acquisition), and 差分伝票一括送信 (Differential Invoice Bulk Send).
- ② マスタ情報関連 (Master Information Related):** Includes buttons for 商品マスタ (Product Master), 担当者マスタ (Staff Master), 顧客マスタ (Customer Master), 倉庫マスタ (Warehouse Master), 部門マスタ (Department Master), and プロジェクトマスタ (Project Master).
- ③ 伝票情報関連 (Invoice Information Related):** Includes buttons for 見積伝票 (Estimate Invoice), 受注伝票 (Order Invoice), and 売上伝票 (Sales Invoice).
- ④ 案件・商談 (Cases/Conversations):** Includes buttons for 案件 (Cases), 商談 (Conversations), and 見込客 (Prospects).

Callout boxes provide additional details:

- ①:** ①商魂との連携の認証や手動によるデータ連携に使用する。
認証：初期の認証（初回時のみ）
差分データ取得：手動でのデータ取得
差分伝票一括送信：商魂非稼働時に作成した伝票を商魂へ一括で送信する
- ②:** ②マスタデータ参照に使用する。（一覧画面へ）商魂から取り込んだデータ参照する。
- ③:** ③伝票データ参照に使用する。（一覧画面へ）商魂から取り込んだ伝票データに対し、参照、修正を行う（修正後は商魂へ同期）。
- ④:** ④案件等のデータの新規作成、参照、変更など

連携認証の手順

※初回認証された後は、ログイン後にメニュー画面を開くと自動的に連携されます。

【メイン画面】 認証ボタン

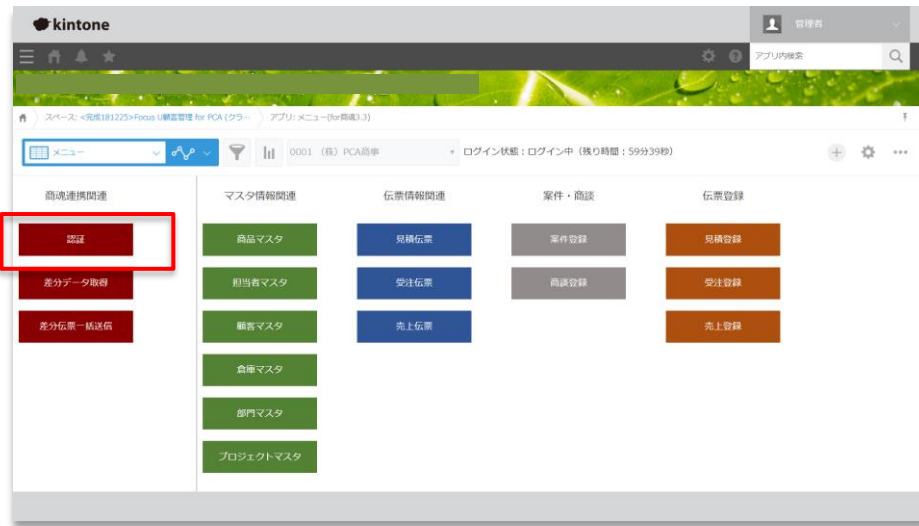

【商魂の認証画面】 へ遷移

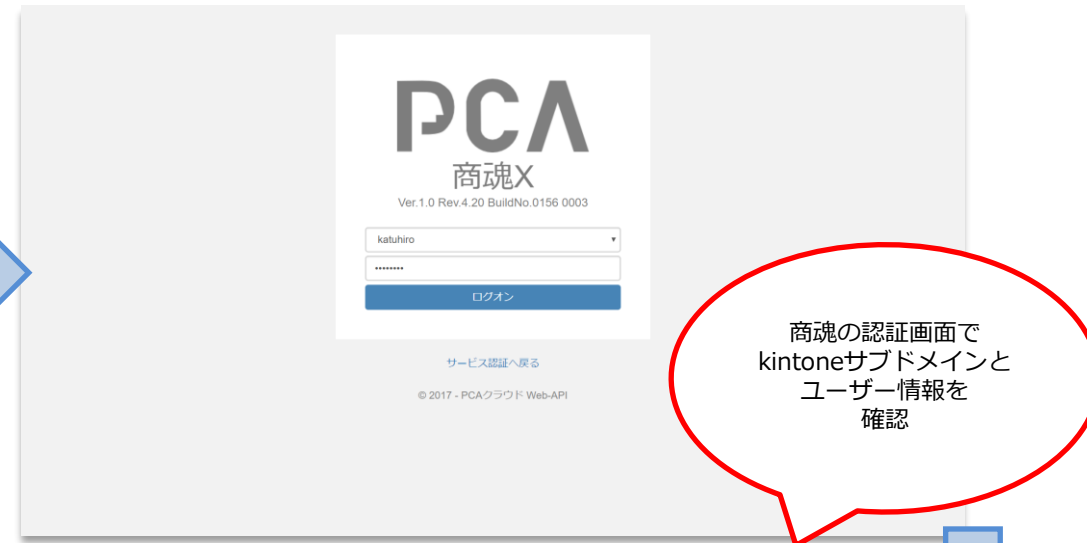

【認証アプリ】 同期する商魂の領域を選択



【商魂の認証画面】 同期するアプリ等確認



連携イメージ

「顧客台帳」の連携

《Focus U 顧客管理》

「顧客レコード一覧」画面



連携

《商魂》

「得意先登録」画面

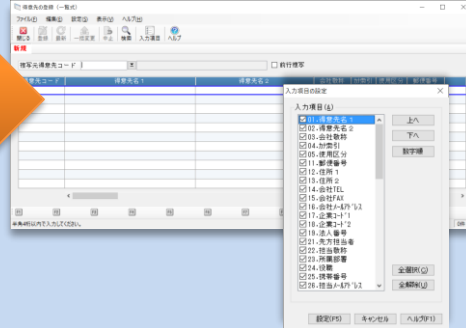

「商品台帳」の連携

《Focus U 顧客管理》

「商品レコード一覧」画面

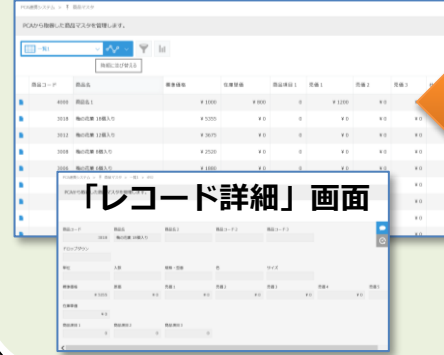

連携

《商魂》

「商品の登録(一覧式)」画面

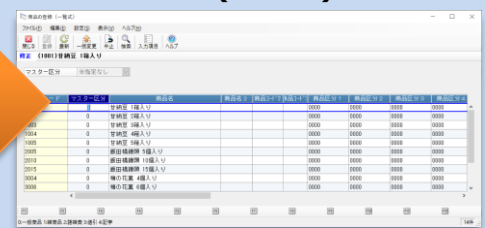

「売上履歴」の連携

《Focus U 顧客管理》

「売上履歴レコード一覧」画面

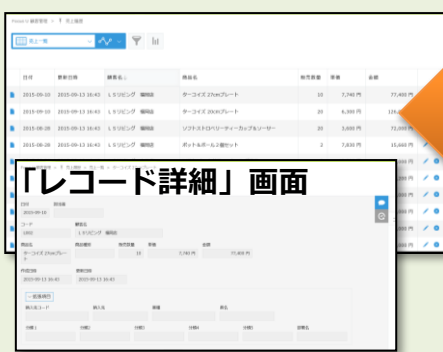

連携

《商魂》

「売上明細表」画面

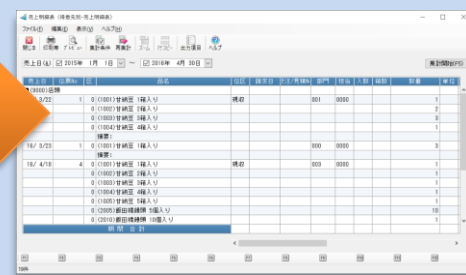

「見積」の連携

《Focus U 顧客管理》

「見積管理レコード一覧」画面

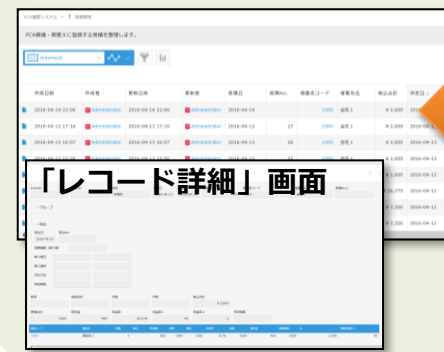

連携

《商魂》

「見積一覧表」画面

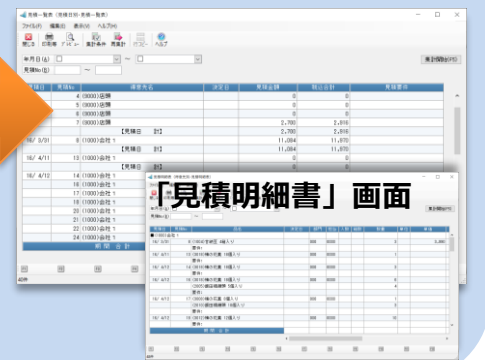

機能紹介：マスタ管理機能

Focus U パッケージの機能に合わせたマスタ（アプリ）を用意しています。

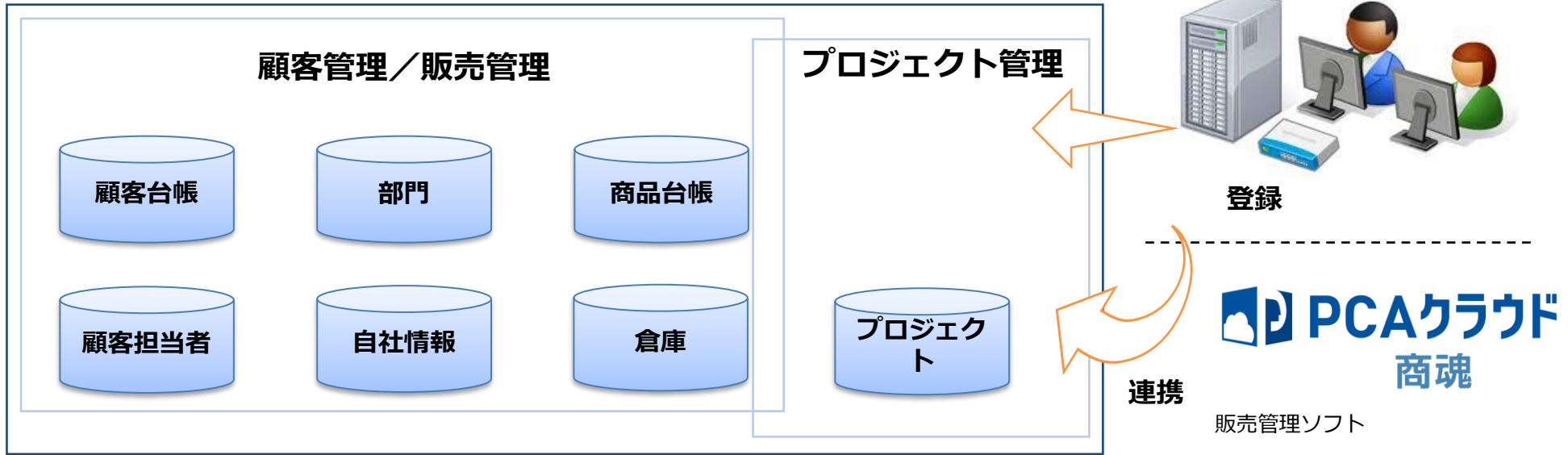

《 商品台帳 一覧画面 》

コード	名称	単位	在庫管理	仕入管理	販売管理	仕入先	仕立先	仕立先	仕立先	仕立先
00000001	汎用機 標準パッケージ	席	000	000	000	000	000	000	000	000
00000002	ソフトウェア コンピュータ	席	000	000	000	000	000	000	000	000
00000003	ソフトウェア プリンタ	席	000	000	000	000	000	000	000	000
00000004	ソフトウェア ネットワーク	席	000	000	000	000	000	000	000	000
00000005	ソフトウェア ネットワーク	席	000	000	000	000	000	000	000	000
00000006	ソフトウェア ネットワーク	席	000	000	000	000	000	000	000	000
00000007	ソフトウェア ネットワーク	席	000	000	000	000	000	000	000	000
00000008	ソフトウェア ネットワーク	席	000	000	000	000	000	000	000	000
00000009	ソフトウェア ネットワーク	席	000	000	000	000	000	000	000	000
00000010	ソフトウェア ネットワーク	席	000	000	000	000	000	000	000	000
00000011	ソフトウェア ネットワーク	席	000	000	000	000	000	000	000	000
00000012	ソフトウェア ネットワーク	席	000	000	000	000	000	000	000	000
00000013	ソフトウェア ネットワーク	席	000	000	000	000	000	000	000	000
00000014	ソフトウェア ネットワーク	席	000	000	000	000	000	000	000	000
00000015	ソフトウェア ネットワーク	席	000	000	000	000	000	000	000	000
00000016	ソフトウェア ネットワーク	席	000	000	000	000	000	000	000	000
00000017	ソフトウェア ネットワーク	席	000	000	000	000	000	000	000	000
00000018	ソフトウェア ネットワーク	席	000	000	000	000	000	000	000	000
00000019	ソフトウェア ネットワーク	席	000	000	000	000	000	000	000	000
00000020	ソフトウェア ネットワーク	席	000	000	000	000	000	000	000	000
00000021	ソフトウェア ネットワーク	席	000	000	000	000	000	000	000	000
00000022	ソフトウェア ネットワーク	席	000	000	000	000	000	000	000	000
00000023	ソフトウェア ネットワーク	席	000	000	000	000	000	000	000	000
00000024	ソフトウェア ネットワーク	席	000	000	000	000	000	000	000	000
00000025	ソフトウェア ネットワーク	席	000	000	000	000	000	000	000	000
00000026	ソフトウェア ネットワーク	席	000	000	000	000	000	000	000	000
00000027	ソフトウェア ネットワーク	席	000	000	000	000	000	000	000	000
00000028	ソフトウェア ネットワーク	席	000	000	000	000	000	000	000	000
00000029	ソフトウェア ネットワーク	席	000	000	000	000	000	000	000	000
00000030	ソフトウェア ネットワーク	席	000	000	000	000	000	000	000	000

《 商品台帳 詳細画面 》

商品コード	商品名	単位	仕入先	仕立先	仕立先	仕立先	仕立先	仕立先	仕立先	仕立先
00000001	汎用機 標準パッケージ	席	000	000	000	000	000	000	000	000
00000002	ソフトウェア コンピュータ	席	000	000	000	000	000	000	000	000
00000003	ソフトウェア プリンタ	席	000	000	000	000	000	000	000	000
00000004	ソフトウェア ネットワーク	席	000	000	000	000	000	000	000	000
00000005	ソフトウェア ネットワーク	席	000	000	000	000	000	000	000	000
00000006	ソフトウェア ネットワーク	席	000	000	000	000	000	000	000	000
00000007	ソフトウェア ネットワーク	席	000	000	000	000	000	000	000	000
00000008	ソフトウェア ネットワーク	席	000	000	000	000	000	000	000	000
00000009	ソフトウェア ネットワーク	席	000	000	000	000	000	000	000	000
00000010	ソフトウェア ネットワーク	席	000	000	000	000	000	000	000	000
00000011	ソフトウェア ネットワーク	席	000	000	000	000	000	000	000	000
00000012	ソフトウェア ネットワーク	席	000	000	000	000	000	000	000	000
00000013	ソフトウェア ネットワーク	席	000	000	000	000	000	000	000	000
00000014	ソフトウェア ネットワーク	席	000	000	000	000	000	000	000	000
00000015	ソフトウェア ネットワーク	席	000	000	000	000	000	000	000	000
00000016	ソフトウェア ネットワーク	席	000	000	000	000	000	000	000	000
00000017	ソフトウェア ネットワーク	席	000	000	000	000	000	000	000	000
00000018	ソフトウェア ネットワーク	席	000	000	000	000	000	000	000	000
00000019	ソフトウェア ネットワーク	席	000	000	000	000	000	000	000	000
00000020	ソフトウェア ネットワーク	席	000	000	000	000	000	000	000	000
00000021	ソフトウェア ネットワーク	席	000	000	000	000	000	000	000	000
00000022	ソフトウェア ネットワーク	席	000	000	000	000	000	000	000	000
00000023	ソフトウェア ネットワーク	席	000	000	000	000	000	000	000	000
00000024	ソフトウェア ネットワーク	席	000	000	000	000	000	000	000	000
00000025	ソフトウェア ネットワーク	席	000	000	000	000	000	000	000	000
00000026	ソフトウェア ネットワーク	席	000	000	000	000	000	000	000	000
00000027	ソフトウェア ネットワーク	席	000	000	000	000	000	000	000	000
00000028	ソフトウェア ネットワーク	席	000	000	000	000	000	000	000	000
00000029	ソフトウェア ネットワーク	席	000	000	000	000	000	000	000	000
00000030	ソフトウェア ネットワーク	席	000	000	000	000	000	000	000	000

《 顧客担当者 登録画面 》

【デモ用】 Focus U 顧客管理 (連携なし/標準仕様)

ルックアップ後の変更フラグは非設定

キャンセル 保存

検索先コード: 00040002 検索: クリア 検索履歴: 00040002

名前: 田川 博行 性別: 男性

部署: 営業部 所属: システム システム

役職: 部長 所属: システム システム

職名: 部長 所属: システム システム

TEL: 063-212-0018 FAX: 063-212-0018 Email: tkyawa_@fmskai@example.com

機能紹介：顧客管理



★【デモ用】Focus U 顧客管理 for PCA (クラウド版)_Ver.3.3(19.01)



各種伝票登録や新規レコード作成
 見積伝票の作成や案件登録はこちらのボタンから実行。
 (アクションボタンは自由に設置可能)



顧客情報をタブ切替え表示
 見積伝票、受注伝票、売上傳票などの販売管理情報のほか、案件情報など顧客に紐づく情報を集約。タブで簡単に表示を切り替え。
 (タブの並びは自由に変更可能)

見積履歴

見積No.	見積日	決定	確度	部門	担当者	税込合計	税抜額合計	原価合計	粗利益	利益率
606	2019-01-25	未成約	C	共通部門		¥ 21,600	¥ 20,000	¥ 7,800	¥ 12,200	61.0 %
604	2019-01-18	未成約	C	共通部門	井上 久司	¥ 21,600	¥ 20,000	¥ 17,700	¥ 2,300	11.5 %
602	2019-01-21	未成約	C	札幌2	畠山 潤	¥ 48,840	¥ 44,400	¥ 30,000	¥ 14,400	32.4 %
598	2018-12-03	未成約	C	札幌2	桜庭 やえ	¥ 38,500	¥ 38,500	¥ 24,300	¥ 14,200	36.9 %
595	2018-11-06	未成約	C	東京	宮本 陽太	¥ 9,900	¥ 9,900	¥ 0	¥ 9,900	100.0 %

<顧客一覧画面>

顧客ランク	得意先名1	住所1	住所2	取組	カナ索引	会社TEL	会社FAX	担当者
0001	五越株式会社	福岡県福岡市博多区博...	福岡センタービル10F	部中	J33	092-401-4080	092-401-4081	
0002	寺井百貨店	東京都千代田区墨田...		部中	44	03-5122-0027	03-5122-0028	佐藤 直雄
0003	株式会社チェック	大阪府大阪市中央区...		部中	F117	06-2496-1125	06-2496-1126	
0004	マークマーケット	大阪府大阪市城東区...	マール12F	部中	7-9	06-1245-9854	06-1245-9855	
0005	株式会社 A B C	北海道札幌市中央区...		部中	ABC	011-215-1320	011-215-1321	畠山 潤
0006	株式会社 エントリー	愛知県名古屋市中村...		部中	I114-	052-435-1856	052-435-1857	田邊 俊成
0007	株式会社 裕台経営	愛知県名古屋市中区...		部中	Y27*	052-223-9530	052-223-9531	小林 蓮子
0008	タワ-株式会社	大阪府大阪市中央区...	タワ-13F	部中	97-	06-9527-4513	06-9527-4514	佐藤 和夫
0009	高橋物産株式会社	大阪府大阪市中央区...		部中	830/2	06-4876-2301	06-4876-2302	大宮 ひばり
0010	合同会社 エイム商事	東京都中央区八重洲1...		部中	I14	03-5431-7361	03-5431-7362	佐藤 直雄
0011	株式会社 新藤	東京都足立区千住大川...		部中	911*	03-1346-6431	03-1346-6432	松下 幸次郎
0012	もみ心パートナー	東京都港区芝浦1丁目...		部中	E12*	03-1590-7530	03-1590-7531	高木 謙次
0013	阿部商事株式会社	東京都港区東麻布5丁...		部中	74*	03-8520-0147	03-8520-0148	井上 久司
0014	株式会社 藤田	東京都港区元赤坂3丁...		部中	J37*	03-9541-0357	03-9541-0358	松下 幸次郎
0015	株式会社 藤田15	大阪府大阪市中央区...		部中	J37*	06-7861-4611	06-7861-4612	大宮 ひばり

顧客検索
 社名、住所など自由な項目（任意に選択可能）で顧客を簡単に検索。

機能紹介：顧客管理

見込客、既存顧客の管理、案件・商談のToDo管理や日報・コミュニケーションツールとして利用できます。

見込客リスト一覧

条件一覧
保存条件に合った見込客だけを表示する一覧ビュー選択。

既存顧客 詳細画面

コメント
関係者とやり取りし情報 共有。
内容は履歴として残ります。

売上No.	売上日	先方担当者	担当者	原簿合計	前利益	利益率
5618	2017-11-08	井上 久司		¥ 510	¥ 127	19.9 %
5607	2016-11-09			¥ 0	¥ 1806	100 %
5582	2016-11-09			¥ 1,140	¥ 666	36.9 %
5581	2016-11-09			¥ 0	¥ 2000	100 %
5578	2016-11-09			¥ 510	¥ 127	19.9 %
5574	2016-11-09			¥ 570	¥ 333	36.9 %
5571	2016-10-14			¥ 0	¥ 9030	100 %
5570	2016-10-14			¥ 0	¥ 903	100 %
5537	2016-05-27			¥ 0	¥ 90300	100 %
5526	2015-03-31	梅岡 慎一郎		¥ 210,000	¥ 78696	27.3 %

案件・商談の登録

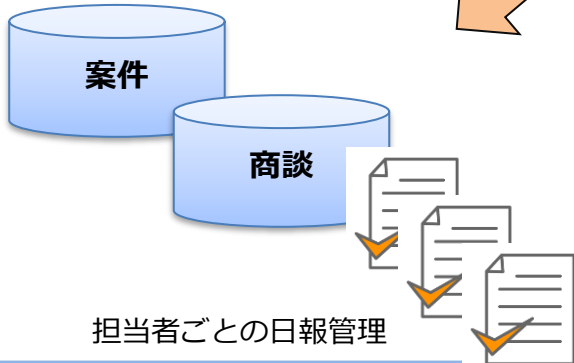

ToDo管理

次回やるべきことと期日を記入。期日〇日前にアラート通知を行えます。

機能紹介：見積管理

見積データ作成、承認ワークフロー、見積書の出力(※)が可能。データは顧客台帳に紐付けて管理できます。

見積作成の画面

見積額、粗利計算
明細入力した内容から、税抜き・税込み額や粗利額・粗利率がこのスペースに表示されます。

商品検索
商品マスタから検索して見積明細の商品を選択。専用のダイアログ画面を用意。

見積明細
商品マスタから選択した商品を明細へ登録。(明細は+ボタンで追加)

品名	商品コード	商品名	品名2	規格・空間	人数	原価	仕入単価	標準原価
0002	0002	パフ ショップ- LALA		CR-S328	6	510	468	850
0003	0003	黄虎堂 ショップ- あ		SS-S008	6	570	523	950
0004	0004	緑 ショップ- 緑		LO-S027	6	390	358	650
0005	0005	パフ ショップ- あ		BX-S429	6	570	523	950
0006	0006	パフ ショップ- あ		TA-S853	6	510	468	850
0096	0096	レジャーシヤンプ			0	0	0	5000

見積伝票の同期：差分がある場合

同期処理アラート
商売との差分（新規や既存伝票との差）を検知して差分がある場合には同期を促します。

同期が必要です!
PCAの見積伝票に追加更新が行われました。同期処理を行ってください。

ステータス	種別	部門	担当者	見積日	見積No.	得意先名	粗利益	粗利率	有効期限
未申請	C	札幌2	梅田 やえ	2014-04-02	1	高橋物産株式会社	948	¥ 58,176	36.9 %
未申請	C	東京	村上 久美	2014-04-03	2	五越株式会社	800	¥ 16,800	36.8 %
未申請	C	札幌2	梅田 やえ	2014-04-03	3	マークマーケット	648	¥ 56,272	36.9 %
未申請	C	札幌2	梅田 やえ	2014-04-04	4	高橋物産株式会社	180	¥ 73,120	36.9 %
未申請	C	東京	松平 幸亮郎	2014-04-05	5	五越株式会社	280	¥ 45,184	36.9 %
未申請	C	東京	花田 美加子	2014-04-05	6	マークマーケット	440	¥ 69,192	36.9 %
未申請	C	東京	村上 久美	2014-04-05	7	五越株式会社	表示する	表示する	表示する
未申請	C	東京	村上 久美	2014-04-05	8	五越株式会社	表示する	表示する	表示する

見積書帳票のプレビュー画面 (※別途オプション)

見積書
発行日 平成29年04月20日 発行番号 M-20171215-0004

株式会社 大津商会 御中

下記内容に印刷・送付いたします。

キャブアップ株式会社
〒59-0002
東京都中央区新富町1-3
御座敷ビル5F
TEL 03-6924-1066 FAX 03-6924-3004

商品コード	商品名	数量	単価	金額
0001	0001	523	100	52,300

見積書の出力

帳票出力オプションのご利用により、画面上の「見積出力」ボタンから定型の見積書PDFを出力可能に。(独自フォーマット作成は有償オーダーでの対応となります。)



機能紹介：受注・売上管理

受注伝票、売上傳票の作成、商魂との同期・閲覧が可能です。

顧客台帳

顧客詳細画面の上部にある、アクションボタンで各伝票の入力画面を開きます。

受注伝票の作成/修正

商魂で作成/修正

Web-API連携

PCAクラウド 商魂

メニュー

「差分データ取得」ボタン
「差分伝票一括送信」ボタン

売上傳票の作成・修正

商魂で作成/修正

Web-API連携

PCAクラウド 商魂

「差分データ取得」ボタン
商魂に新規作成または変更内容の差分を取得し各伝票を更新します。（見積伝票も含む）
「差分伝票一括送信」ボタン
Focus U 顧客管理で作成した複数の伝票を商魂へ一括で同期します。
（※商魂の非稼働時やCSVで伝票をインポートした場合に利用します。）

機能紹介：3期実績比較機能

受注伝票や売上傳票の金額データから3期実績比較のグラフを作成し顧客詳細画面に表示します。

kintone
Administrator

アプリ内検索

★ 【デモ用】 Focus U 顧客管理 for PCA (クラウド版)_Ver.3.3(19.01)

スペース: ★ 【デモ用】 Focus U 顧客管理 for PCA (クラウ...
アプリ: 顧客(for商魂3.3)
レコード: 五越株式会社

見積作成
問い合わせ登録
案件登録

得意先コード
0001
得意先名1
五越株式会社
顧客ランク

誕生日
性別
備考
最近来店日
2019-01-16

売上
見積
受注
問合せ
基本情報
グラフ
案件
商談

Legend: 2014年4月～粗利益 (Brown), 2015年4月～粗利益 (Yellow), 2016年4月～粗利益 (Orange)

売上入力(for商魂3.3)

売上No.	請求日	売上日	利益率	原価合計	金額端数	消費税端数
2,043	2014-09-02	2014-09-02	20	105,000		
2,072	2014-09-05	2014-09-05	25	25,200		
2,083	2014-09-06	2014-09-06	20	113,640		
2,374	2014-09-29	2014-09-29	19	146,400		
2,377	2014-09-29	2014-09-29	25	64,320		
2,397	2014-09-30	2014-09-30	19	25,200		
2,400	2014-09-30	2014-09-30	25	30,720		

閉じる

機能紹介：案件見える化

提示見積額、商談状況、受注/売上額、請求日、入金日などを案件Noをキーに紐付けし一覧画面上に表示できます。

ステータス	自社部門	案件発生日	売上予定日	案件No.	案件名	リードコード	リード会社名	所属部署	姓	名	得意先ご	得意先名 1 (U)	商談金額(税抜)	受注金額	売上額合計(税抜)	請求日
提案	sample1	2019-08-05	2019-10-26	A_00015	△△△案件	L-0805-00001	キャップクラウド株式会社	CI事業部			¥ 2,000,000	¥ 2,300,000		2019-11-29
提案	sample1	2019-08-05	2019-08-23	A_00014	○○○案件						A001	豊短マート 株式...	¥ 1,000,000	¥ 1,400,000		2019-08-31

- 表示する項目**
 一覧画面に表示する項目は任意に決めることができます。
- 販売管理情報**
 受注以降のデータと案件Noとの紐付けができるようになります。

リードと顧客を表示した例

リード、顧客との関連性とその商談金額や売上を俯瞰して把握することを目的とした一覧表示

案件発生日	案件No.	案件名	ステータス	商談金額(税抜)	案件保持者	見積日	見積合計(税抜)	受注日	受注額合計(税抜)	請求日	御入金日
2019-08-05	A_00015	△△△案件	提案	¥ 2,000,000	花輪					2019-11-29	
2019-08-05	A_00014	○○○様向け案件	提案	¥ 1,000,000	藤田					2019-08-31	

<ご利用上の留意点>

- まず案件を作成し案件Noを作成します。
- 案件と受注伝票や売上傳票との紐付けには、各伝票に案件Noを付与する必要があります。

案件ステータス一覧

案件の受注状況や受注後の進行状況が確認できることを目的とした一覧表示

機能紹介：複数アプリ集計機能

任意のコードをキーとして、複数のアプリからデータを集計し一覧表示することができる機能です。

コード	登録日	日付2	姓	名	インバウンド件数	イベント参加数	案件数↓	見積額	
895					1	0	1		
470					0	0	1		
407					0	0	1		
2083					0	0	1		
2082					0	0	1		
2080					0	0	1		
2077					0	0	1		
2008					1	0	1		
2005					1	0	1		
1993					0	0	1		
1987					1	0	1		
1986					1	0	1		
1985					1	0	1		
1912					0	1	1		
1680					0	0	1		
1658					1	0	1		

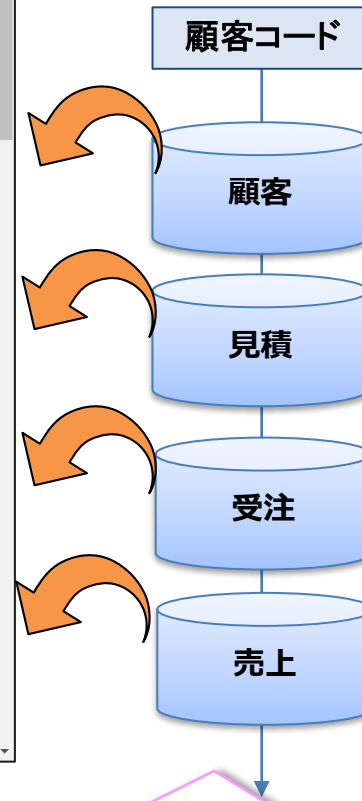

プラグイン画面で自由に設定

プラグイン設定画面から、対象アプリや集計したい項目を設定するだけで、複数のプラグインの集計一覧をカスタマイズして作成することができます。一覧画面上の「集計ボタン」を押すと最新の集計値に更新されます。(CSV出力も可能)

顧客コードと紐付け一覧

顧客一覧画面上で、ある一定期間内の見積額、受注額、売上額を一覧表示できます。CSV出力も可能なため、二次加工して見積額からの受注率を算出し顧客セグメントを行うなどの利用が可能です。

データ集計とグラフ作成：集計種類

作成できるグラフの種類

	種類(大分類)	種類 型1	種類 型2	種類 型3	分類する項目数の上限	日付の区切り	集計方法
1	横棒グラフ	集合	積み上げ	100%積み上げ	3	年単位 四半期単位 月単位 週単位 日単位	レコード数 合計 平均 最大値 最小値
2	縦棒グラフ	集合	積み上げ	100%積み上げ			
3	円グラフ	—	—	—			
4	折れ線グラフ	—	—	—			
5	クロス集計表	—	—	—			
6	表	—	—	—			
7	面グラフ	積み上げなし	積み上げ	100%積み上げ			
8	曲線グラフ	—	—	—			
9	曲線面グラフ	積み上げなし	積み上げ	100%積み上げ			

データ集計とグラフ作成：グラフ例

例) 顧客ランキング《四半期積上げの総計》

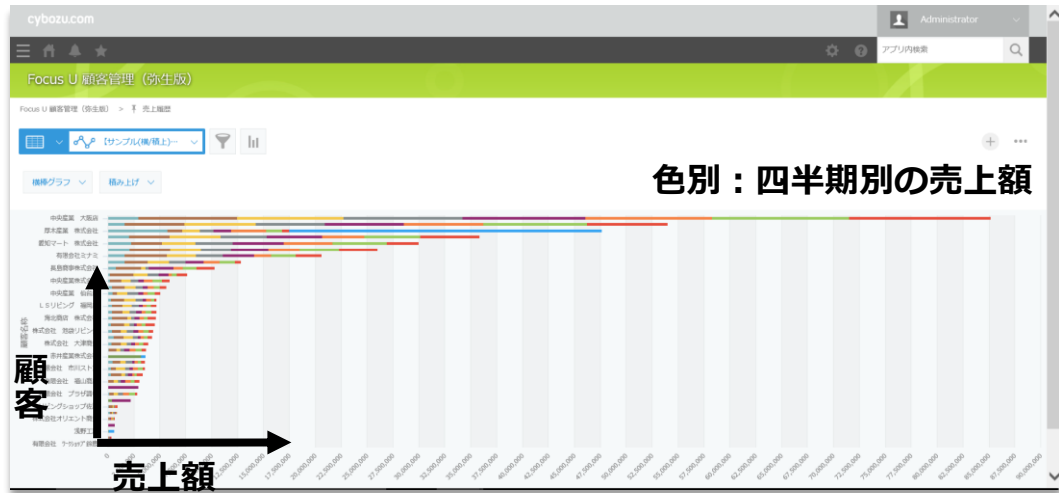

目的：自社のロイヤルカスタマーの確認

例) 営業部門別売上実績《月別》

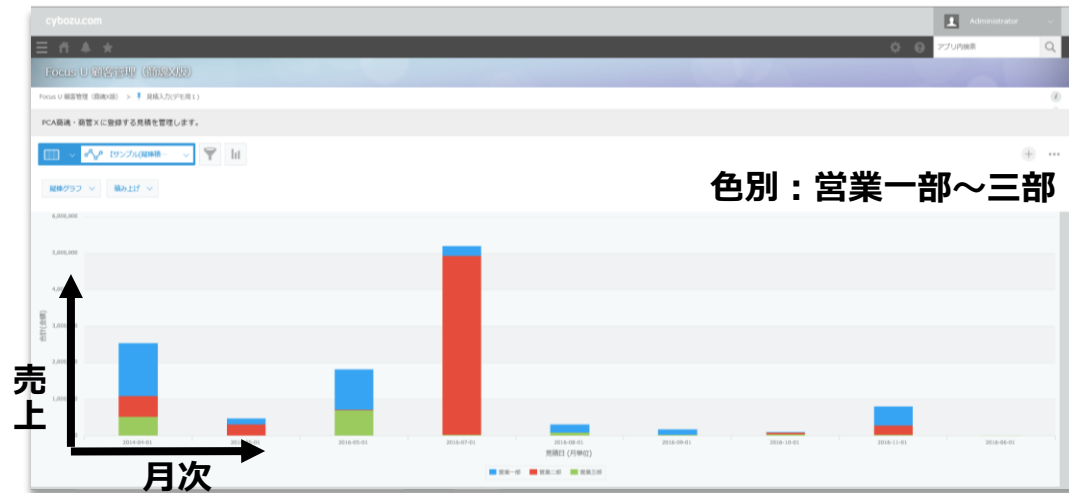

目的：営業部門の時系列での実績と傾向の把握

例) 販売商品の構成比



目的：自社販売商品の強みと弱みの把握

例) 営業担当者別の見込管理表

見込み日 (月単位)	2014-04-01	2014-05-01	2016-05-01	2016-07-01	2016-08-01	2016-09-01	2016-10-01	2016-11-01	合計 (両国)	合計 (営業担当)
営業担当	梅原	¥ 1,446,428	¥ 162,908	¥ 1,107,966	¥ 263,913	¥ 223,360	¥ 150,876	¥ 32,498	¥ 520,700	¥ 3,908,649
田中	A	¥ 45,600					¥ 11,640	¥ 23,280	¥ 80,520	¥ 2,152,437
	B						¥ 20,430	¥ 28,030	¥ 48,460	
	C							¥ 71,740	¥ 71,740	
藤本	藤原	¥ 1,400,828	¥ 162,908	¥ 82,901		¥ 223,360	¥ 20,430	¥ 61,290	¥ 1,951,717	
山田	A			¥ 29,457	¥ 2,613		¥ 123,600		¥ 155,670	¥ 1,419,424
	B								¥ 28,500	¥ 28,500
	C			¥ 283,008	¥ 261,300		¥ 6,846		¥ 551,154	
木村	藤原			¥ 684,100					¥ 684,100	
管理部長	C						¥ 28,030	¥ 28,030	¥ 28,030	¥ 28,030
	C						¥ 308,330		¥ 308,330	¥ 308,330

目的：担当者ごとの案件進捗状況の把握

CTI連携オプション for PCA ご紹介

<特長> コスト面でハードルの高いCTIをお手軽に導入

1

クラウド型のWebブラウザベースのCTI 利用したい方はログインするだけ

webブラウザの指定URLからログインしてどんな端末からも利用可能。

難しい設定も必要なく、Focus U の顧客台帳と紐付け、
受電と同時にお客様の情報が受電画面に表示されます。

2

ハードの切り替え不要 ONUとPBXの間にCTIアダプタ設置のみ

PBXの切り替えや電話機の機種変更は不要です。

電話光回線をご利用なら簡単な設置工事ですすぐにご利用になれます。

3

ビジネス形態に縛られない利用が可能 BtoB、BtoCともにご利用実績多数

受電と同時に顧客を判別できるCTI。顧客検索する必要がなく、
営業支援や予約管理など多くの場面でご利用いただいております。

<連携効果> 機能・効果など

顧客台帳連携

予め作成した顧客台帳と紐付け、顧客情報を受電画面に表示。
受電画面に表示したい項目を自由に選択できる機能や、受電画面の「詳細表示」ボタン
から顧客台帳へ遷移する機能を搭載。

問合対応

顧客からの問い合わせに対し、受電画面の「対応入力」ボタンから問合アプリへジャン
プし、対応内容を入力することができます。入力した内容は問合履歴として蓄積され、
また対応状況のステータス別（対応中、完了）に管理できます。

受電履歴の管理

顧客からの受電履歴を時系列で確認することができます。
また、顧客の受電回数データを保存しています。

簡単設置

電話交換機（PBX）の交換が必要なく、低コストで簡単に設置が可能。使用するCTIア
ダプタはコンパクトサイズで場所を取ることなく、もし故障時であっても基本的に電話
はつながります。

新規顧客対応

未だ顧客登録されていない新規顧客からの受電時には、受電画面には電話番号しか表示さ
れません。しかしその電話番号を顧客台帳へ新規登録することが可能です。

リーズナブルな価格設定

大規模な設置工事が不要なため、非常にリーズナブルな価格にてご利用いただけます。
詳細は価格ページをご覧ください。

「Focus U 顧客管理 for 商魂」は完全クラウド型CTIサービスとの連携も可能です。
 電話の着信時にパソコンやタブレット、スマートフォンにお客様の様々な情報を表示します。
 社内で着信・顧客情報を共有することで電話業務の効率が向上し、電話対応の負担を削減、さらに適切な対応による顧客満足度アップも期待できます！

※CTI (Computer Telephony Integration) …電話やFAXをコンピュータシステムの一部として統合すること、またはそのような情報システム。

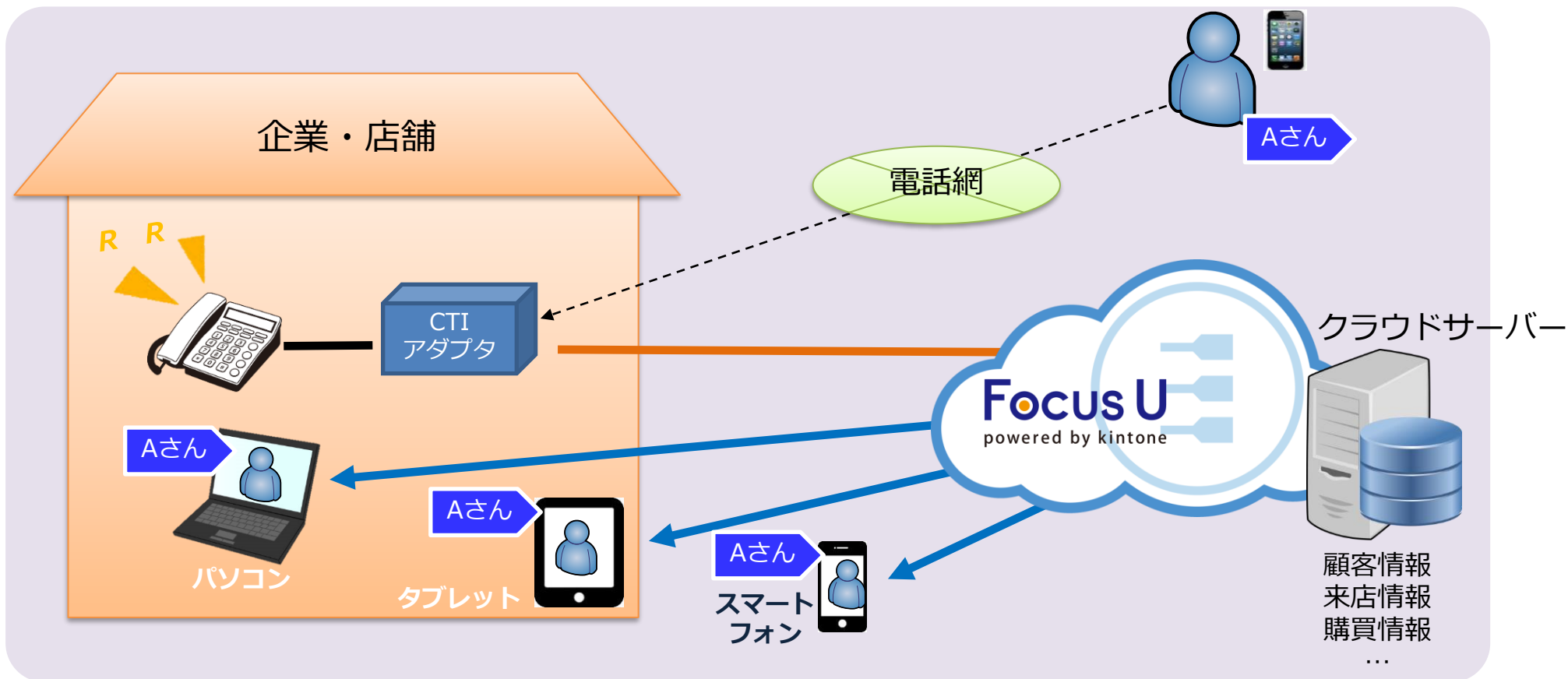

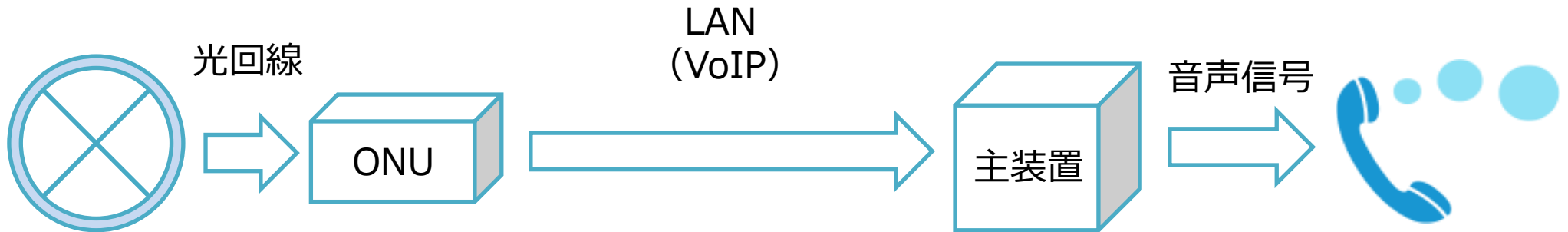

ONUと主装置の間にCTIアダプタを設置します。

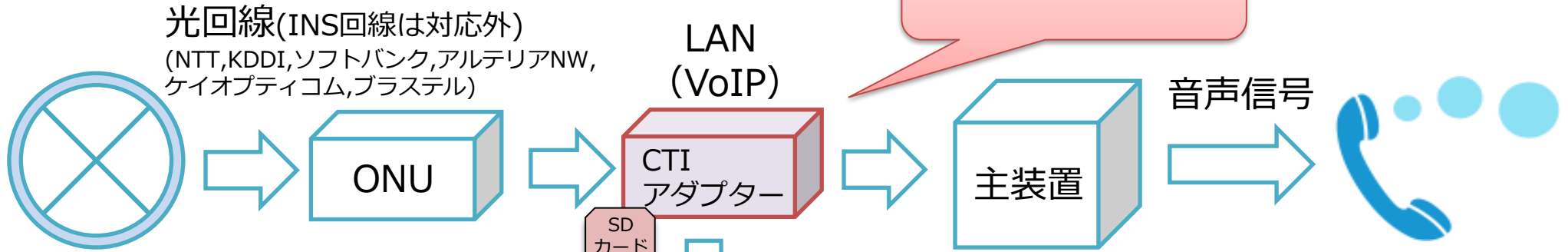

SDカード
接続認証情報 (SSID,PW)
LAN



- ・ナンバーディスプレイの契約必須
- ・登録させる貴社電話番号を2つ指定 (3つ目以上はオプション)
- ・CTIアダプタ設置工事は当社にて手配 (現場写真を事前にお問い合わせしております。)

★表示させたい自社電話番号を2つ指定

設置機器



■ CTIアダプター
(6.5cm (W) × 3.0cm (H) × 9.5cm(D))



■ HUB
(12cm×3.5cm×17cm)

設置場所

※INS回線 (ISDN/ADSL) の対応はしていません。
※本サービスを利用するにあたり、電気通信事業者が提供するナンバーディスプレイの契約が必要です

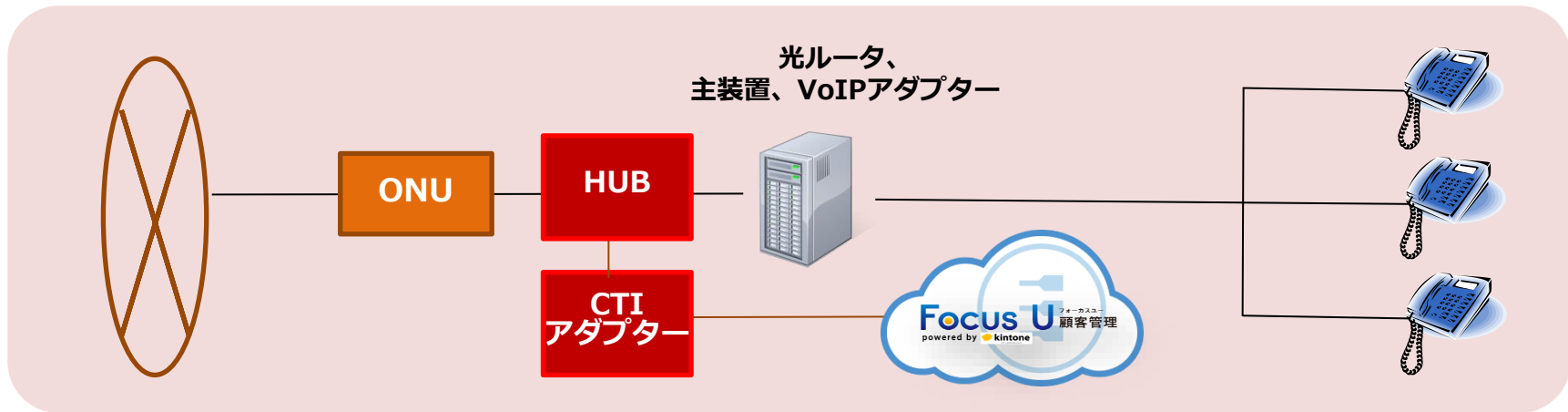

CTI連携：受電画面の構成

指定URL（契約後に弊社より発行）より受電画面にログインします。
画面は最小化しておく、受電時に本画面が自動的にポップアップします（IE利用時）。

①顧客詳細→顧客台帳アプリが開く
②問合せ入力→問い合わせアプリが開き、入力状態となる

ようこそ ctiuser さま*

電話番号: **0368241006** 前回着信日: 2017年11月 着信回数: **4/4**
16日

性別: 男 生年月日: 1964-09-01 顧客状況: A

住所: 東京都渋谷区渋谷1-8-3TOCビル第1ビル8F

ネットめいわく情報: 該当なし 自社めいわく情報: 該当なし

レコード番号 : 20005

ステータス : 未処理

checkbox : sample2

特記事項 : 4月より新任。ご挨拶済み。ITについての知見が豊富。

注意事項 : バージョンアップについてご検討中。要ウォッチ。

得意先名2 : 東京本社

取引種別 : ユーザー

支払方法 : 現金振込

掛率 : 100

メインご担当氏: 木村 一郎
名

ご担当部署 : CI事業部

ご担当役職 : 部長

ご担当mail : kimura_ichirou@

レコード番号 : 20005

着信したユーザー名が履歴として一定時間表示される。
ここをクリックすると、このユーザーの画面が別画面で開き固定される。

自由設定項目
表示したい項目を設定可能
(後掲)

CTI受電画面上の「顧客詳細ボタン（受電画面①）」を押すと、該当する顧客の詳細ページがブラウザの別タブで開きます。

The screenshot shows a web browser window displaying the 'Customer Management' page on cybozu.com. The page title is '[デモ用] Focus U 顧客管理 (連携なし/標準仕様)'. The breadcrumb trail is: [デモ用] Focus U 顧客管理 (連携なし/標準仕様) > 顧客台帳 [デモ標準仕様] > 五越株式会社. There are buttons for '売上作成', '問い合わせ登録', '見積作成', and '案件登録'. The main content area shows customer details for 'G001 五越株式会社' with a customer rank of 'S' and account type 'ユーザー'. A navigation bar includes tabs for '基本情報', '納品/請求', '売上履歴', '見積履歴', '問合履歴', '商談履歴', '顧客担当者', and '契約'. The '基本情報' tab is active, displaying a form with the following fields:

- 得意先名 2: 五越株式会社
- カナ索引: ｺﾞｼﾞﾔ
- 敬称: 様
- 役職:
- 所属部署: 福岡支部
- 先方担当者: 佐藤 勇作
- 担当者カナ:
- 担当敬称: 様
- 郵便番号:
- 住所 1: 福岡県福岡市博多区博多駅前1丁目-12-23
- 住所 2: 福岡センタービル10F
- 部門:
- 会社TEL: 092-401-4080
- 会社FAX: 092-401-4081
- 会社メールアドレス:
- 未取残高:
- 企業コード1: G001
- 企業コード2:
- 担当TEL:
- 携帯番号:
- 担当メールアドレス: guchiyama@capcloud.co.jp
- 担当FAX:
- CTIコード: 924014080
- CTIコード2: 924014081
- 商品単価設定: 売価1
- 掛率: 100 %
- 特記事項: 新規製品の購入を検討中
- 注意事項: 今年の4月、担当者が田中様から佐藤様に代わった。
- 見込客コード(仮コード):

At the bottom, there are fields for 'Dmnhbox', '添付ファイル', and '動画添付ファイル'.

CTI連携：問合入力画面への遷移

CTI連携オプション

CTI受電画面上の「問合入力ボタン（受電画面②）」を押すと、該当する顧客に紐付ける問い合わせ内容入力
のページがブラウザの別タブで開きます。

既存顧客の場合、顧客名が参照されて会社名が表示されています。

未登録の会社の場合
会社名を記入し、会社登録を行うことができます。

問合せ履歴のレコードが蓄積されます。

CTI連携：受電履歴画面

CTI連携オプション

受電の履歴を着信日時の新しいものから上に並べて表示します。

CTI 履歴検索 (管理者権限) ようこそ ctiuser さま [ログオフ](#)

[先頭](#) [前頁](#) [1-100/398] [次頁](#) [最終](#) [メインへ](#) [管理画面](#)

#	電話番号	顧客名	着信	着信日時
1	0351220027	今井百貨店	22	2016-11-25 11:47:45
2	0351220027	今井百貨店	21	2016-11-25 11:47:43
3	0334124620	佐々木販売株式会社	1	2016-11-25 11:47:20
4	0373198426	株式会社 畠山商事	1	2016-11-25 11:47:10
5	0665031224	株式会社 鎌田商店	1	2016-11-25 11:46:59
6	0395410357	株式会社 藤田	1	2016-11-25 11:46:40
7	0385200147	阿部商事株式会社	1	2016-11-25 11:46:13
8	0313466431	株式会社 斉藤	1	2016-11-25 11:45:57
9	0354317361	合同会社 エイム商事	1	2016-11-25 11:45:47
10	0648762301	高橋物産株式会社	1	2016-11-25 11:45:36
11	0695274513	タワー株式会社	1	2016-11-25 11:45:19
12	0522239530	株式会社 総合経営	1	2016-11-25 11:45:08
13	0524351856	株式会社 エントリー	2	2016-11-25 11:44:46
14	0612459854	マークマーケット	4	2016-11-25 11:44:36
15	0612459854	マークマーケット	3	2016-11-25 11:44:24
16	0624961125	株式会社 チェック	5	2016-11-25 11:44:12
17	0924014080	五越株式会社	106	2016-11-22 16:32:37
18	0924014080	五越株式会社	105	2016-11-22 16:16:05
19	0924014080	五越株式会社	104	2016-11-22 16:12:55

CTI連携：受電画面への表示項目設定画面

受電画面に表示する項目をFocus U のアプリ内で簡単に設定することができます。

カテゴリ：プラグイン

CTIオプション設定プラグイン



詳細

バージョン：3

CTI個別ID(16桁) *	X999-9999-999-99
SecretLetter *	XXXXXXXX
URL *	https://xxx.thincacti.com/WebAPI/

連携項目 *	kintone側項目 *
CTI CODE (TEL1) ※数字以外の入力文字は削除し、全角数字は半角数字に変換されます	会社TEL
CTI CODE (TEL2) ※数字以外の入力文字は削除し、全角数字は半角数字に変換されます	担当TEL
名前 vchar(32)	得意先名1
名前カナ vchar(48)	カナ索引
住所 vchar(128)	1 : 住所1 2 : 住所2 3 : 設定なし 4 : 設定なし
性別 vchar(20)	RADIO_BUTTON(性別)
誕生日 vchar(20)	DATE(誕生日)
顧客状態 vchar(20)	顧客ランク

No.	自由項目名	Kintone側項目
1	ステータス	ステータス
2	カテゴリー	カテゴリー
3	特記事項	特記事項
4	先方担当者	先方担当者
5	作業者	作業者
6	担当FAX	担当FAX

受電画面に表示する項目の紐付けの設定を行います。

価格体系と導入サポート

※予告なく変更することがありますので予めご了承ください。

サービス価格

基本サービス価格

(金額は全て税込)

No	製品名	導入時期	概要	年間利用料	契約単位	備考
				ユーザー様		
1	Focus U 顧客管理 for 商魂 【初年度】	初年度	<製品構成> ①Focus U 顧客管理 ②販売管理ソフト連携オプション ③年間保守利用料(Standardプラン) ④上記①,②の初期導入のセットアップ ・ Focus U 顧客管理ユーザーkintone環境へ設置 ・ Focus U 顧客管理と商魂との初回連携設定※1	¥770,000	ドメイン (cybozu.com)	初期導入費用および初年度保守利用料で構成されています。 ・ 初期費用：44万円 ・ 保守利用料：33万円
2	Focus U データ移行費用 【初回】	初年度	<対応内容> ・ 初回導入時の商魂からFocus U 顧客管理へのデータ移行を実施。 ※移行データ、上限数は別途確認ください。 ※データクレンジング作業は対応いたしません。	別途	回	データ内容をヒアリング後に金額ご提示
3	Focus U 顧客管理 for 商魂 【更新】	次年度以降更新時	<製品構成> ①Focus U 顧客管理 ②販売管理ソフト連携オプション ③年間保守利用料(Standardプラン)	¥330,000	ドメイン (cybozu.com)	

<ご注意点>

- ・ ※1：初期導入の連携設定に必要な商魂クラウドに関するID、PWの設定は全てユーザー様(もしくは販売店様)にて実施していただく内容となります。導入前に必ずご用意をお願いいたします。
- ・ Focus U 顧客管理のご利用にはkintoneスタンダードコースのご契約が必須となります。上記金額にはkintoneライセンス料は含まれておりません。
- ・ Focus U 顧客管理と商魂クラウドの連携はWeb-API連携となります。接続するIPアドレス数により同時利用できる商魂クラウドユーザー数が変わる場合がありますので、PCA様に必ず相談ください。

サービス価格

オプションサービス価格

(金額は全て税込)

No	製品名	導入時期	概要	年間利用料	契約単位	備考
				ユーザー様		
4	CTI連携オプション for PCA【初年度】	導入初年度	<製品構成> ①CTIアダプタ ②CTIアダプタ設置費用および運送費 ③CTI保守利用料 (CTI機器 年1回までの交換保証含む)	¥323,400	拠点数	初期導入費用および初年度保守利用料で構成されています。 ・初期費用：16.5万円 ・保守利用料：15.84万円
5	CTI利用料 for PCA【更新】	次年度以降更新時	<製品構成> CTI保守利用料 (CTI機器 年1回までの交換保証含む)	¥158,400	拠点数	
6	ユースウェア3回パック for PCA	随時	操作講習サポート 3h/回×3回のパック ※Web形式または訪問を選択可能 ※訪問の場合には交通費、宿泊費、出張費を別途ご請求	¥165,000	一式	
7	ユースウェア1回パック for PCA	随時	操作講習サポート 3h/回×1回のパック ※Web形式または訪問を選択可能 ※訪問の場合には交通費、宿泊費、出張費を別途ご請求	¥55,000	一式	
8	帳票出力オプション <30枚コース>	随時	Focus U 顧客管理より帳票(PDF)を出力する機能を実装します。1回で出力できる枚数の上限：30枚 標準フォーマット3種付き(見積書、納品書、請求書)	¥105,600	ドメイン (cybozu.com)	帳票のカスタマイズ、新規作成は別途見積りとなります。
9	帳票出力オプション <200枚コース>	随時	Focus U 顧客管理より帳票(PDF)を出力する機能を実装します。1回で出力できる枚数の上限：200枚 標準フォーマット3種付き(見積書、納品書、請求書)	¥132,000	ドメイン (cybozu.com)	帳票のカスタマイズ、新規作成は別途見積りとなります。

保守サポート内容

【お問合せ方法】 メール(support@focus-u.jp)、電話（ 03-6824-1007 ）、FAX

【受付時間】 平日9:30～12:00／13:00～17:30（土日・祝日、当社指定休日を除く）

【対応】 受付日から翌2営業日以内に一次回答をいたします。

項目	サポート内容／範囲	Basic (¥11,000/月)	Standard (¥27,500/月)	Original (¥44,000/月)
«問合せ回数の上限»	お客様からのお問合せ（メール、電話）の回数の上限数	制限なし	制限なし	制限なし
«お問合せ担当者人数の上限»	お問合せの担当窓口の人数	原則1名	原則1名	原則1名
«お問合せ方法» リモートツール対応	リモートツールにお問合せ対応	×	○	○
«問合せ対応種別①» Focus U 標準機能/ プラグイン単体機能	<ul style="list-style-type: none"> Focus U 顧客管理の標準機能／プラグイン単体機能に関するお問い合わせ 操作方法、設定方法などについての回答 CTIプラグインのバージョンアップ 	○	○	○
«問合せ対応種別②» Focus U 連携オプション kintone標準機能	<ul style="list-style-type: none"> オプションサービスや連携機能に関するお問い合わせ kintoneの標準機能に関するお問い合わせ 	×	○	○
障害調査・復旧対応	<ul style="list-style-type: none"> Focus U の障害発生時の調査と復旧対応。 kintoneバージョンアップに起因する障害調査と復旧対応。 	×	○	○
バージョンアップ	<ul style="list-style-type: none"> 連携プログラムFocus U Portのバージョンアッププログラムの無償提供 FU プラグインのバージョンアッププログラムの無償提供 FU プラグインPlusのバージョンアッププログラムの無償提供 	×	○	○
FU プラグインの利用権 FU プラグインPlusの優遇提供	<ul style="list-style-type: none"> FUプラグインセレクト対象のプラグイン全ての無償利用権 ※ユーザー様環境によりFUプラグインが正常に動作しない場合の調査や改修等は別途お見積対応となります。 FUプラグインPlusの特別価格でのご提供 	×	○	○
kintone運用支援保守サービス 優遇提供	<ul style="list-style-type: none"> 弊社以外で開発されたkintoneシステムの保守対応サービスを優遇価格にてご提供します。 ※保守の対象アプリは別途定義させていただきます。 ※障害復旧作業は別途費用となります。 	×	×	△ 特別価格： 通常の半分の費用で対応
UIデザイン改善サポート	<ul style="list-style-type: none"> 年2回のUIデザインの改善サポート支援 (1回の支援内容：ご要望ヒアリング2時間×2回、ヒアリング後改善1画面の提示) 	×	×	○
個別の機能実装/ kintone標準機能での作業代行	<ul style="list-style-type: none"> プログラムを伴うカスタマイズ、画面開発など個別要件による機能実装、機能改修など。 kintone標準機能を利用した項目追加、ワークフロー設定などの作業代行 ※個別開発を承る場合には、別途、開発保守費用（月額）を頂戴いたします。 	×	×	×
		(別途費用)	(別途費用)	(別途費用)

**サービスについてのお問い合わせ
リモートデモのご依頼
トライアルお申込みは下記までどうぞ。**

キャップクラウド株式会社

〒102-0093 東京都千代田区平河町2-5-3 Nagatacho GRiD 4F

<http://www.capcloud.co.jp/>

CI事業部 ソリューション営業グループ

営業担当 彦田 (E-mail : support@focus-u.jp)

TEL 03-6824-1007 FAX 03-6862-5004

『Focus U シリーズ』関連サイト <http://www.focus-u.jp/sfa/>

または

“育てる顧客管理”で検索